

# SWEPAC

FB 160

FB 175

FB 235

FB 255

FB 265

---

## LIETOŠANAS PAMĀCĪBA LATVIEŠU VALODĀ

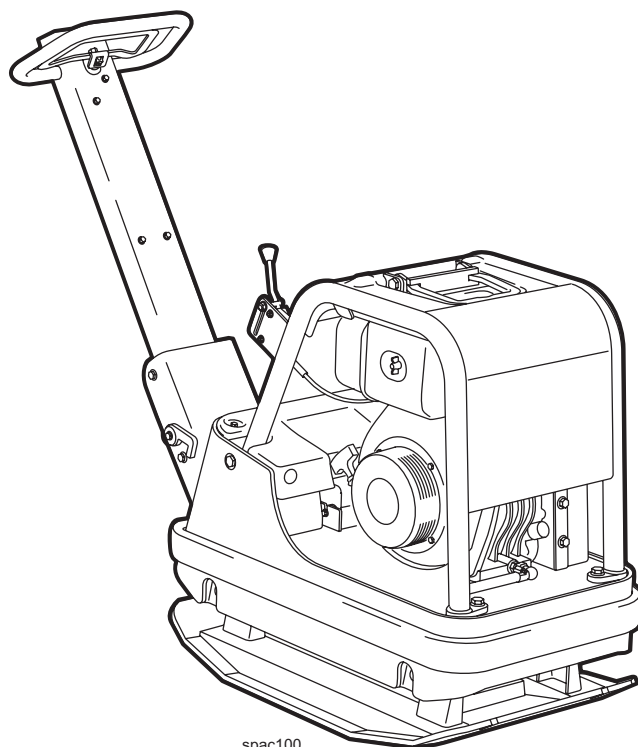
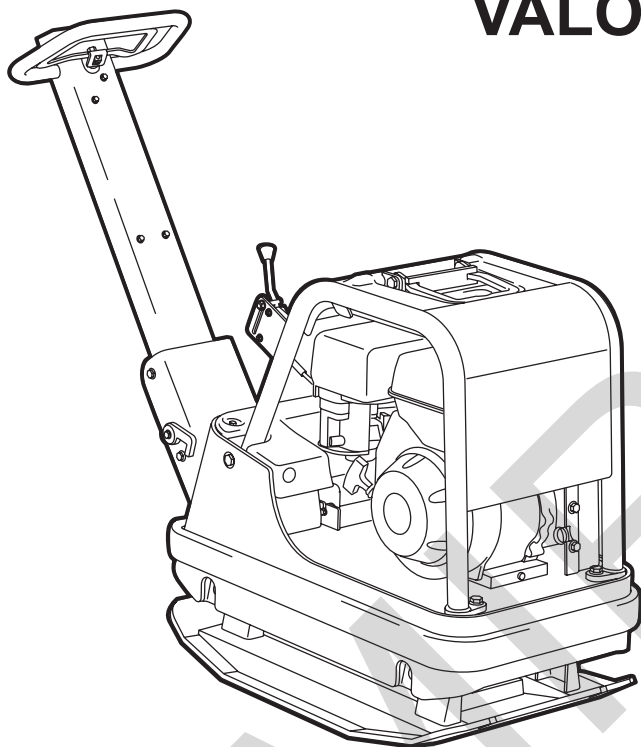

spac100

Dok.: 101497A-LV 1714

RAMIRENT

**IZMANTOŠANA****SWEPAC FB165 / FB 170 / FB 230 / FB 250 / FB 265**

tiek izmantots balasta blīvēšanai zem pamatiem, ceļu būves darbos, tranšejās utt. Mašīna var pārvietoties uz priekšu un atpakaļgaitā, tādēļ tā ir ļoti piemērot blīvēšanai šaurās vietās un kā papildinājums lielākam blīvēšanas aprīkojumam.

**SATURS**

IZMANTOŠANA .....	3
DROŠĪBAS NORĀDES .....	4
STANDARTI .....	4
ZĪMES .....	5
TEHNISKIE DATI 6 DARBA METODES .....	6
TEHNISKAIS APRAKSTS .....	7
IKDIENAS PĀRBAUDES .....	8
PIRMS IESLĒGŠANAS .....	10
IESLĒGŠANA, benzīna motors .....	10
PIRMS IESLĒGŠANAS .....	10
IZSLĒGŠANA .....	10
PIRMS IESLĒGŠANAS .....	11
IESLĒGŠANA, dīzeļmotors .....	11
MANUĀLAMIESLĒGŠANA .....	12
IZSLĒGŠANA .....	12
EKSPLUATĀCIJAS NORĀDES .....	13
PĀRVADĀŠANA .....	14
EK ATBILSTĪBAS DEKLARĀCIJA .....	15

## DROŠĪBAS NORĀDES

- Pirms mašīna izmantošana operatoram jābūt informētam par izgatavotāja drošības norādēm un izmantošanas norādēm.
- Mašīnu drīkst izmantot tikai ārpus telpām.
- Mašīna var būt nelietojama, ja aizsardzības un drošības ierīces ir noņemtas vai nedarbojas.
- Operators nedrīkst atstāt mašīnu bez uzraudzības ar darbojošos motoru. Kad pieslēgts vibrators, vadītājs var nespēt kontrolēt mašīnas kustību ar vadības rokturi un ieslēgšanas/izslēgšanas elementiem. Ar mašīnu strādāt drīkst tikai apmācīts operators.
- Mašīna apkopes laikā un citu darbu ar mašīnu laikā motoram jābūt izslēgtam.
- Izslēdziet motoru pirms degvielas uzpildes. Izvairieties no degvielas izšļakstīšanās uz mašīnas, ja tā atgadās, nekavējoties notīriet. Degvielu papildiniet labi ventilētās telpās.
- Izvairieties no pieskaršanās karstām motora detaļām, piemēram, trokšņu slāpētājam.
- Pirms mašīnas celšanas pārbaudiet, vai celšanas ierīce un tās stiprinājumi nav bojāti un gumijas amortizatori zem tās nav bojāti un ir labi pievilkti.
- Pārvadāšanas un uzglabāšanas laikā degvielas tvertnei jābūt tukšai un degvielas krānam izslēgtam.
- Kad mašīna netiek izmantota, nodrošiniet, lai tā neapgāztos. Mašīnas slīpums nedrīkst pārsniegt 20°.
- Operatoram jāizmanto dzirdes aizsarglīdzekļi visu laiku, kad tiek strādāts ar mašīnu.
- Operatoram jānodrošina, lai nepilnvarotas personas neatrastos tiešā mašīnas tuvumā.
- Vienmēr izmantojiet apstiprinātu darba apģērbu, stabilus un neslīdošus apavus, ausu aizsarglīdzekļus un apstiprinātas aizsargbrilles.
- Mašīnu nedrīkst izmantot vidēs, kur ir iespējama aizdegšanās vai eksplozija.
- Nekad nestrādājiet ar mašīnu, ja esat lietojis alkoholu vai medikamentus, ka iespaido redzi, uzmanību vai koordinācijas spējas.
- Nekad neizmantojiet mašīnu, ja tās oriģinālā konstrukcija ir mainīta.

## STANDARTI

### Troksnis

Mērīts saskaņā ar standartu EN 500-4 Izd. 1:1998, pielikums C:

Mērījuma neprecizitāte  $\pm 0,5$  dB (A) 95 % no mērījumiem. Saskaņā ar direktīvas 2000/14/EK, pielikumu VI, tiek ziņot par šādiem lielumiem:

	FB 160	FB 175	FB 235	FB 255	FB 265
Skaņas spiedien līmenis operatora ausīs, $L_{pA}$	91 dB (A)	95 dB (A)	95 dB (A)	95 dB (A)	95 dB (A)
Pieļaujamais skaņas spēka līmenis, $L_{WA}$	108 dB (A)	108 dB (A)	108 dB (A)	108 dB (A)	108 dB (A)
Garantētais skaņas spēka līmenis, $L_{WA}$	105 dB (A)	108 dB (A)	108 dB (A)	108 dB (A)	108 dB (A)

Skaņas spiediens operatora ausīs var pārsniegt 80 dB (A), tādēļ darba laikā ar mašīnu jāizmanto dzirdes aizsarglīdzekļi, lai aizsargātu dzirdi.

### Plaukstu/roku vibrācijas

Vibrācijas paātrinājums tika mērīts saskaņā ar ISO 5349 standartu standarta darbības laikā uz šķembu virsmas. Šo mērījumu lielumi tika pārveidoti maksimālajā dienas pakļāvuma laikā regulārā darbā ar mašīnu. Lai uzzinātu plašāku informāciju par vibrācijām, skatiet noteikumus AFS 2005:15, ko izdevusi Zviedrijas Darba Vides pārvalde un tie ir spēkā kopš 2005. gada 1. jūlija.

Mērījuma neprecizitāte  $\pm 0,3$  m/s<sup>2</sup> 95 % no mērījumiem.

	FB 160	FB 175	FB 235	FB 255	FB 265
Plaukstu/roku vibrācijas, m/s <sup>2</sup>	2,5	2,5	2,7	2,7	2,7
Maksimālais pakļāvuma laiks dienā	8 h	8 h	6,9 h	6,9 h	6,9 h

### Izmeši atgāzēs

FB160 un FB 235 ar benzīna motoru atbilst atgāzu izmešu prasībām saskaņā ar ES Direktīvu 2002/88EK 2. pakāpi. FB 175 un FB 255 / FB 265 atbilst atgāzu izmešu prasībām, saskaņā ar 97/68/EK.

## ZĪMES

### Brīdinājuma zīmes

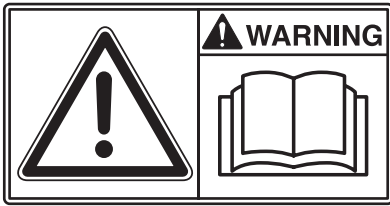

Pirms ķeraties pie darba, rūpīgi izlasiet šo rokasgrāmatu un drošības norādījumus, lai varētu strādāt ar mašīnu droši. Nodrošiniet, lai rokasgrāmata vienmēr būtu pieejama.



Lai izvairītos no apdegumiem, nepieskarieties motora detaļām tūlīt pēc darba ar mašīnu.



Siksnas piedziņa: Kad mašīna ieslēgta, lai izvairītos no ievainojumiem un bojājumiem, netuviniet rokas siksnas pievadam. Skatiet drošības norādījumus šajā rokasgrāmatā.



Skaņas spiediens operatora ausīs var pārsniegt 80 dB (A), tādēļ darba laikā ar mašīnu jāizmanto dzirdes aizsarglīdzekļi, lai aizsargātu dzirdi.

### Mašīnas zīmes

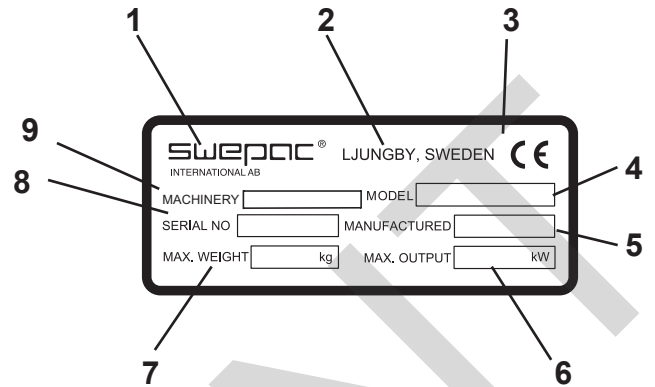

1. Izgatavotājs
2. Vieta, izgatavošanas valsts
3. CE marķējums
4. Modeļa nosaukums
5. Izgatavošanas gads
6. Maks. motora jauda
7. Maks. svars
8. Sērijas numurs
9. Mašīnas veids

## TEHNISKIE DATI

### FB 160

Neto svars.....	160 kg
Pamata plate, p x g.....	450 / 550 x 720 mm
Ātrums .....	apmēram 25 m/min
Pieļaujamās sasveres leņķis .....	20°
Centrifūgas spēks .....	32 000 N
Vibrācijas frekvence.....	82 Hz
Motors, benzīna.....	Honda GX 200
Motora jauda .....	4,9 kW
Motora apgr./min.....	3250 apgr./min.
Degvielas tvertnes ietilpība.....	3,6 litri
Degvielas veids .....	Bezsvina benzīns, oktānskaitlis 95–98

### FB 235

Neto svars.....	240 kg
Pamata plate, p x g.....	550 x 790 mm
Ātrums.....	apmēram 25 m/min
Pieļaujamās sasveres leņķis .....	20°
Centrifūgas spēks .....	40 000 N
Vibrācijas frekvence.....	79 Hz
Motors, benzīna.....	Honda GX 270
Motora jauda .....	6,0 kW
Motora apgr./min.....	3200 apgr./min.
Degvielas tvertnes ietilpība.....	6 litri
Degvielas veids .....	Bezsvina benzīns, oktānskaitlis 95–98

### FB 255

Neto svars.....	265 kg
Pamata plate, p x g.....	550 x 790 mm
Ātrums.....	apmēram 25 m/min
Pieļaujamās sasveres leņķis .....	20°
Centrifūgas spēks .....	40 000 N
Vibrācijas frekvence.....	79 Hz
Pievada motors.....	Yanmar L70N
Motora jauda .....	4,5 kW
Motora apgr./min.....	3200 apgr./min.
Degvielas tvertnes ietilpība.....	3,5 litri
Degvielas veids .....	Dīzeļdegviela MK1
Akumulators.....	12 V 40 Ah

### FB 265

Neto svars.....	265 kg
Pamata plate, p x g.....	550 x 790 mm
Ātrums.....	apmēram 25 m/min
Pieļaujamās sasveres leņķis .....	20°
Centrifūgas spēks .....	40 000 N
Vibrācijas frekvence.....	79 Hz
Pievada motors.....	HATZ 1B30
Motora jauda .....	4,8 kW
Motora apgr./min.....	3200 apgr./min.
Degvielas tvertnes ietilpība.....	3,5 litri
Degvielas veids .....	Dīzeļdegviela MK1
Akumulators.....	12 V 40 Ah

### FB 175

Neto svars.....	163 kg
Pamata plate, p x g.....	550 / 450 x 720 mm
Ātrums.....	apmēram 25 m/min
Pieļaujamās sasveres leņķis .....	20°
Centrifūgas spēks .....	32 000 N
Vibrācijas frekvence.....	82 Hz
Pievada motors.....	Hatz 1B20
Motora jauda .....	3,1 kW
Motora apgr./min.....	3250 apgr./min.
Degvielas tvertnes ietilpība.....	3 litri
Degvielas veids .....	Dīzeļdegviela MK1

## DARBA METODES

Mašīna sastāv no pamata plates ar vibrācijas elementu un augšējās daļas daļas, kas amortizēta no pamata plates Amortizācija starp pamata plati un augšējo daļu sastāv no četriem gumijas amortizatoriem. Jauda tiek pārvadīta no motora uz vibrācijas elementu, izmantojot ķīļsiksnu, ko var regulēt ar siksnas spriegotāju Motora ķīļsiksna trīsis aprīkots ar integrētu centrifūgas sajūgu, kas ļauj motoru ieslēgt un darbināt bez pieslēgtas vibrācijas. Visas detaļas ir labi aizsargātas pret bojājumiem attiecībā uz ekspluatāciju un pārvadāšanu, ko nodrošina masīvs aizsargpaneli.

## IETEIKUMI PAR DEGVIELU un EĻĻU

Degviela FB160 / FB235 .....	Bezsvina benzīns ar oktānskaitli 95–98
Degviela .....	FB175 / FB 255 / FB265..... Dīzelis
Motoreļļa.....	SAE 10W-30
Motoreļļas maiņa benzīna motoram: pirmā eļļas maiņa pēc 20 stundām, tad ik pēc 100 darba stundām.	
Eļļas ietilpība, karteris	FB160.....0,5 litri FB235.....1 litrs
Motoreļļas maiņa benzīna motoram: pirmā eļļas maiņa pēc 50 stundām, tad ik pēc 200 darba stundām.	
Eļļas ietilpība, karteris	FB175.....1 litrs FB255.....1 litrs FB265.....1 litrs
Hidrauliskā eļļa.....	HydraWayBIO PA 22
Daudzums	FB160 / FB175..... 1,65 litri FB235..... 1,65 litri FB255 / FB265..... 1,65 litri
Eļļas veids/daudzums, vibrācijas mezgls.....	SAE10W-30 FB160 / FB175..... 0,30 litri FB235 / FB255 / FB265..... 0,35 litri

**TEHNISKAIS APRAKSTS**

**FB 160 / FB 235**

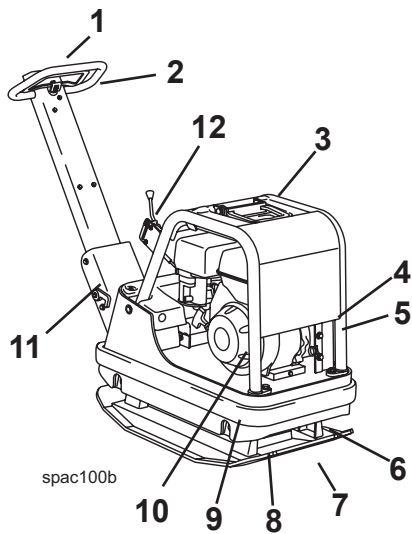

1. Vadības rokturis
2. Kustības uz priekšu/atpakaļ kontrole
3. Celšanas cilpa
4. Centrifūgas sajūgs
5. Ķīļsiksna
6. Vibrācijas elements
7. Pamata plate
8. Gumijas amortizators
9. Motora plate
10. Benzīna motors
11. Bloķēšanas ierīce pārvadāšanai
12. Droseles svira

**FB 175 / FB 255 / FB 265**

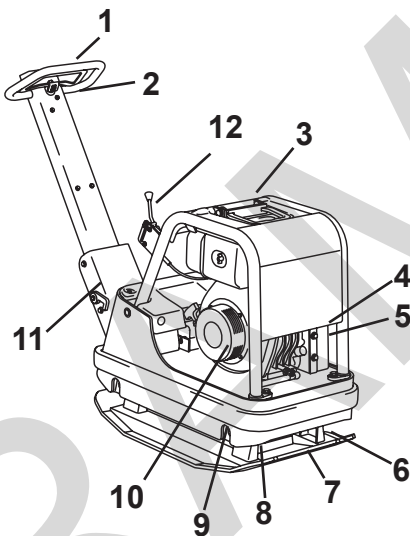

1. Vadības rokturis
2. Kustības uz priekšu/atpakaļ kontrole
3. Celšanas cilpa
4. Centrifūgas sajūgs
5. Ķīļsiksna
6. Vibrācijas elements
7. Pamata plate
8. Gumijas amortizators
9. Motora plate
10. Dīzeļmotors
11. Bloķēšanas ierīce pārvadāšanai
12. Droseles svira

## IKDIENAS PĀRBAUDES

### Degvielas pārbaude

Pārbaudiet, vai tvertnē ir degviela. Vajadzības gadījumā pielejiet degvielu.

### Motoreļļas līmeņa pārbaude

Pārbaudiet eļļas līmeni kloķvārpstas apvalkā ik dienu. Eļļas līmenim jāsniedzas līdz iepildes atveres malām, kad mašīna atrodas uz līdzenas zemes.

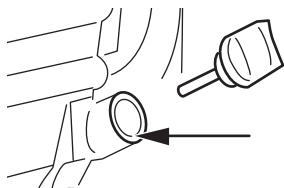

### Eļļas/degvielas noplūde

Pārbaudiet katru dienu, vai nav redzama degvielas vai eļļas noplūde. Ja atklāta noplūde, mašīnu nedrīkst izmantot līdz kļūme novērsta.

## Gaisa filtra pārbaude

Gaisa filtru jāpārbauda virsmas vienu reizi katrā darba nedēļā. Ja strādājat puteļainā vietā, pārbaudiet reizi dienā.

### Honda

1. Papīra elements
2. Putuplasta elements

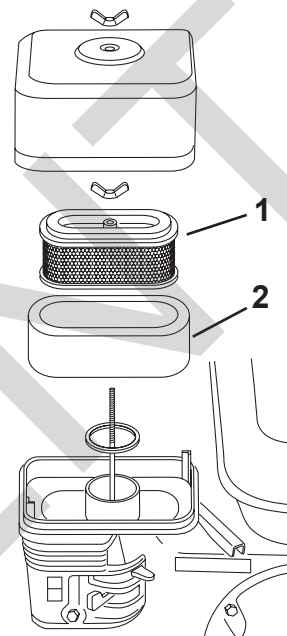

### Yanmar

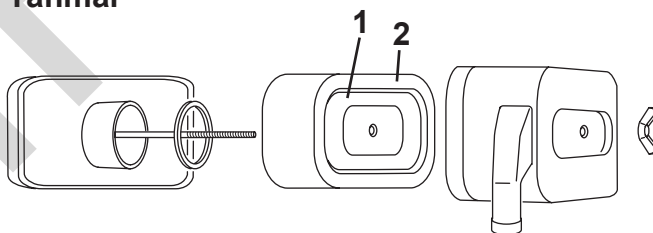

### HATZ

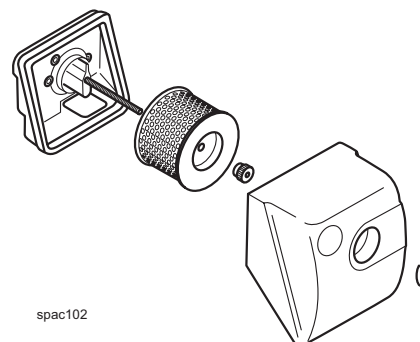

spac102

## Tīrīšana

1. Noņemiet putuplasta elementu un papīra elementu un pārbaudiet vai tie nav bojāti. Nomainiet bojātās detaļas.
2. Nomazgājiet putuplasta elementu šķidrumā ar augstu uzliesmošanas temperatūru un labi nožāvējiet. Iemērciet motoreļļā un labi izspiediet.
3. Vairākas reizes atsities papīra elementu pret cietu priekšmetu, lai notīrītu gružus.



### Ķīļsiksņas piedziņa

Regulāri pārbaudiet ķīļsiksņas spriegojumu un stāvokli. Nomainiet bojāto ķīļsiksnu ar jaunu saskaņā ar tabulu tālāk

Mašīnas veids	Ķīļsiksņas veids
FB160	XPA 982
FB175	XPA 957
FB235	XPA 1030
FB255	XPA 1000
FB265	XPA 982

### Gumijas amortizatori

Regulāri pārbaudiet gumijas amortizatora stāvokli. Nomainiet bojātos amortizatorus.

### Hidrauliskās eļļas līmeņa pārbaude

Ik dienu pārbaudiet hidraulikas savienojumus un meklējiet iespējamās noplūdes vai nolietojumu darbības laikā. Pārbaudiet eļļas līmeni ar mērstienīti tvertnes augšā. Līmenim jābūt starp atzīmēm "MIN" un "MAX". Ja vajadzīgs, pielejiet eļļu.

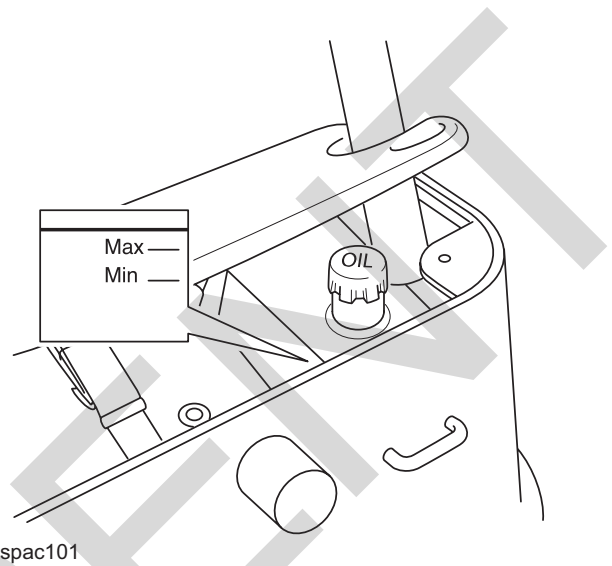

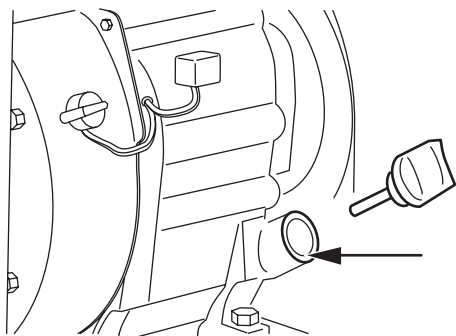

**Eļļas līmenis**

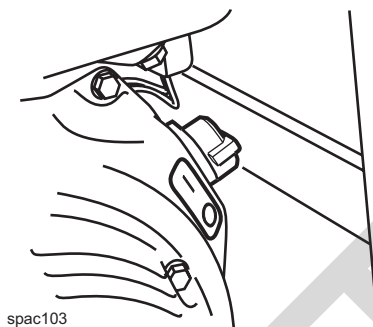

**Motora ieslēgšanas/izslēgšanas slēdzis**

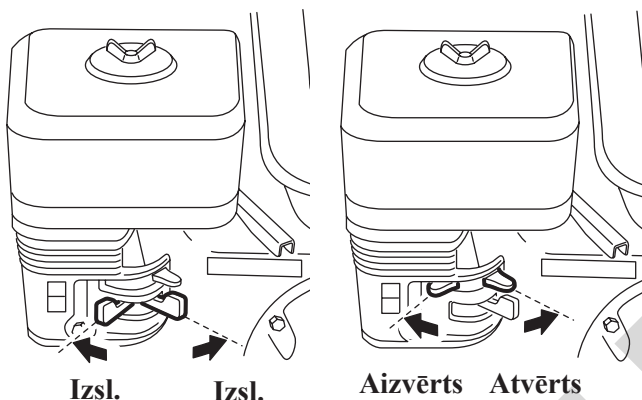

**Izsl. Izsl.  
Degvielas krāns**

**Aizvērts Atvērts  
Droseļvārsts**

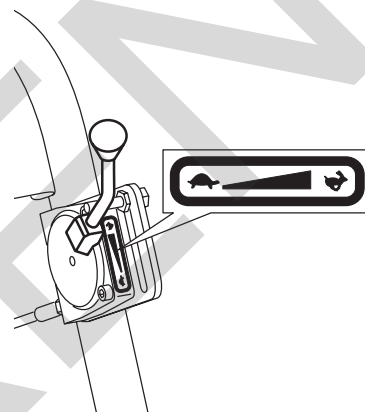

**Droseles svira**

## PIRMS IESLĒGŠANAS

Sk. ikdienas apskates 8. lpp.

### IESLĒGŠANA – benzīna motors, FB 160 / FB 235

Pārslēdziet motora slēdzi stāvoklī "1".

Atveriet degvielas krānu.

Pārslēdziet droseles sviru tukšgaitā.

Regulējiet droseļvārstu. Ja motors ir augsts, pilnībā aizveriet droseļvārstu. Neizmantojiet droseļvārstu, ja motors ir karsts vai gaisa temperatūra augsta.

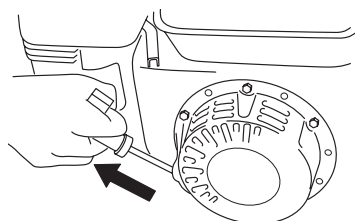

Sāciet ar ieslēgšanas roktura vilkšanu. Vispirms pavelciet līdz mehānisms saslēdzas. Tad velciet stipri un ātri.

## PĒC IESLĒGŠANAS

Pārslēdziet droseles sviru tukšgaitā.

Atveriet droseļvārstu pakāpeniski.

Darbiniet motoru apmēram 5 minūtes.

## IZSLĒGŠANA

Pārslēdziet motoru tukšgaitā un ļaujiet tam tā darboties pāris minūtes.

Pārslēdziet motora slēdzi stāvoklī "0".

Aizveriet degvielas krānu.

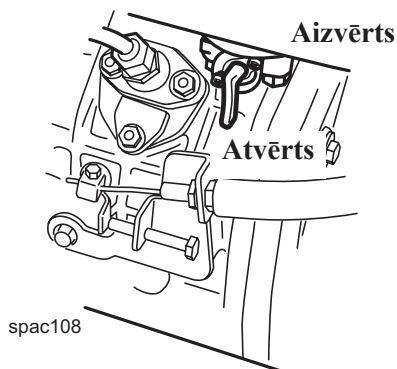

**Degvielas krāns**

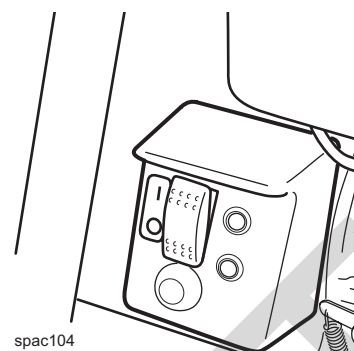

**Uzlādes gaismas signāls un motora ieslēgšanas slēdzis**

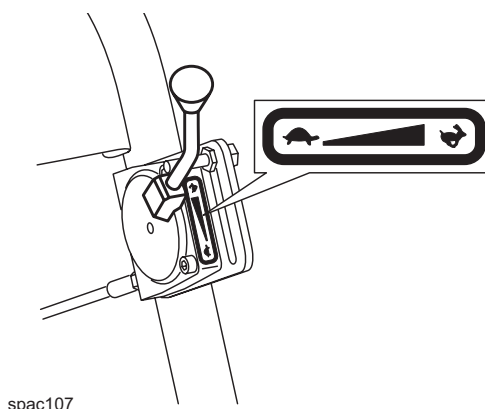

**Droseles svira**

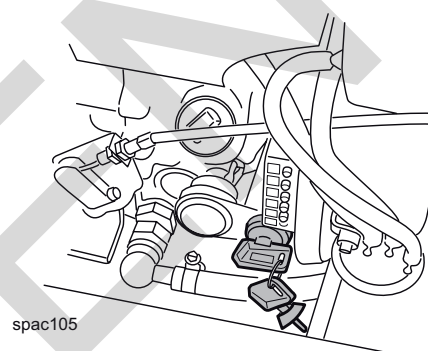

**Hatz 1B30 uzlādes gaismas signāls un motora ieslēgšanas slēdzis (atslēga)**

## PIRMS IESLĒGŠANAS

Sk. ikdienas apskates 8. lpp.  
Piezīme! Nekad nedarbiniet startera motoru ilgāk par 10 s vienā reizē. Ja motors neieslēdzas, pagaidiet 15 sekundes un tad mēģiniet iedarbināt to vēlreiz.

## IESALĒGŠANA – FB 265 HATZ (Elektriskais starteris)

Pārslēdziet droseles sviru tukšgaitā.  
Kad atslēga tiek pagriezta aizdedzes stāvoklī, ieslēdzas skaņas signāls.  
Akumulatora uzlādes indikators izgaismojas.  
Piespiediet atslēgu un pagrieziet. Pēc ieslēgšanās atslēga pagriežas atpakaļ.

## FB 255 Yanmar

Atveriet degvielas krānu.  
Pārslēdziet motora slēdzi stāvoklī "1".  
Pārslēdziet motoru brīvgaitas stāvoklī.  
Piespiediet starta taustiņu.

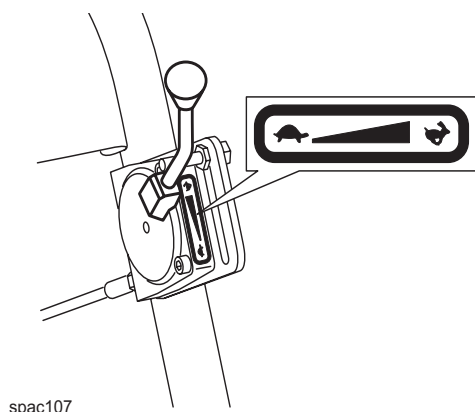

spac107

**Droseles svira**

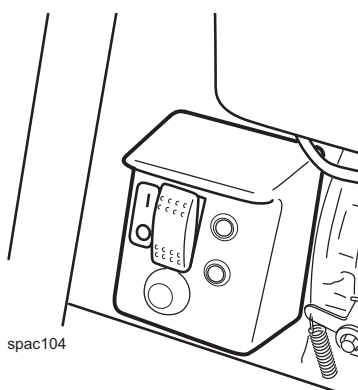

spac104

**Uzlādes gaismas signāls un motora ieslēgšanas slēdzis**

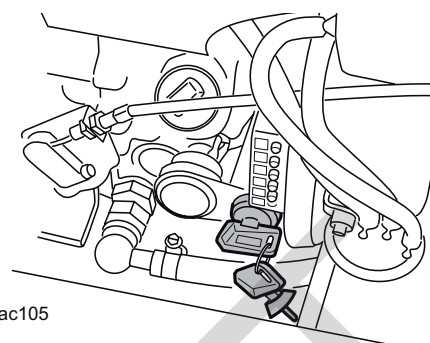

spac105

**Uzlādes gaismas signāls un motora ieslēgšanas slēdzis (atslēga)**

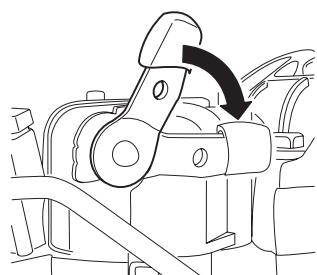

**Dekompresijas rokturis**

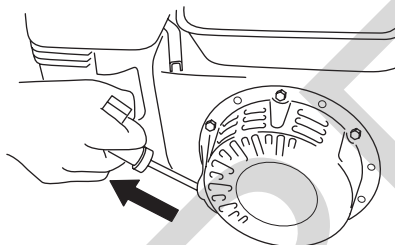

**Manuāla ieslēgšana**

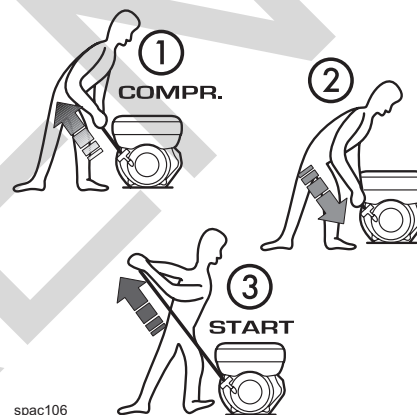

spac106

## Manuālā ieslēgšana HATZ

Pagrieziet atslēgu aizdedzes stāvoklī (atteicas uz 1B30). Izvelciet startera auklu līdz galam. Ļaujiet auklai ietīties.

## Manuālā ieslēgšana Yanmar

Piespiediet dekompresijas rokturi līdz galam. Rokturim jāpaliek piespiestā stāvoklī. Pārslēdziet motora slēdzi stāvoklī "1".

Satveriet startera auklu ar abām rokām spēcīgi velciet. Ļoti aukstā laikā vai akumulatora kapacitāte samazinājusies kāda cita iemesla dēļ, ieslēgšanu var atvieglot ar dekompresijas sviru, kas saistīts ar vārsta korpusu. Piespiediet un turiet to piespiestu līdz spararats sasniedz maksimālos apgriezienus. Tad ļaujiet darboties.

## IZSLĒGŠANA

Pārslēdziet motoru tukšgaitā, ļaujiet tam tā padarboties pāris minūtes, tad izslēdziet.

### Yanmar

Nekad neizslēdziet motoru ar dekompresijas rokturi. Pārslēdziet motora slēdzi stāvoklī "0". Aizveriet degvielas krānu.

### HATZ

Pagrieziet atslēgu. Kad atslēga tiek pagriezta aizdedzes stāvoklī, ieslēdzas skaņas signāls.

## LIETOŠANAS PAMĀCĪBAS

Mašīnas vibrācijas elements sāk darboties, kad droseļvārsts tiek vairāk atvērts. Vislabākā blīvēšana notiek pie pilniem apgriezieniem. Izvairieties no motora darbināšanas ar citiem apgriezieniem. Mašīnas vibrācijas elements apstājas, kad droseles sviras pārslēdz izslēgšanas stāvoklī.

Lai pārvietotos uz priekšu, nepieskarieties kustības uz priekšu/atpakaļ regulatoram. Lai pārvietotos atpakaļgaitā velciet slēdzi virzienā uz vadības slēdzi.



**PIEZĪME!** Kad pārvietojaties pa slīpumu, mašīna jāvada atpakaļgaitā.

Mašīnas slīpums darba vai dīkstāves laikā nedrīkst būt lielāks par 20°.

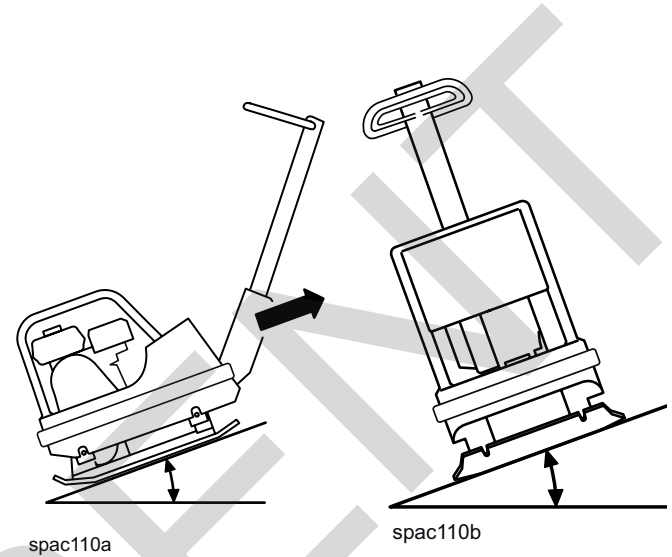

Mašīnu drīkst izmantot tikai ārpus telpām. Strādājiet ar mašīnu dienas gaišajā daļā vai pietiekamā apgaismojumā. Balasts var samirkt dabiski kļūt slapjš. Nav atļauts izmantot citiem nolūkiem.

## Roktura apsilde

FB 255 / FB 265 aprīkots ar roktura apsildi komforta palielināšanai. Piespiediet taustiņu (1), lai aktivētu roktura apsildi.

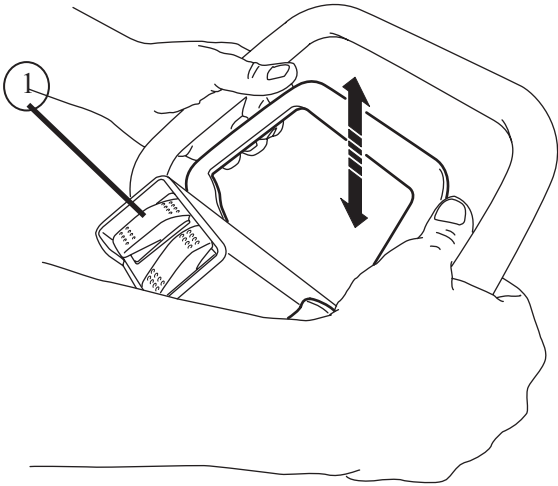

## Poliuretāna paliktnis

Poliuretāna paliktnis paredzēts bruģēšanas darbiem, lai pasargātu no akmeņiem un zemes.

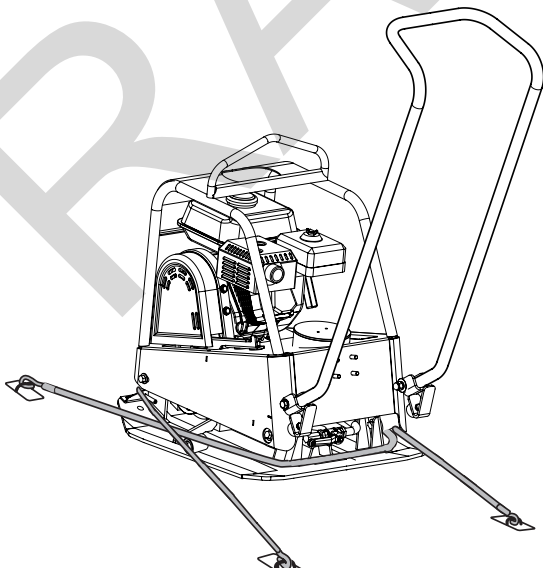
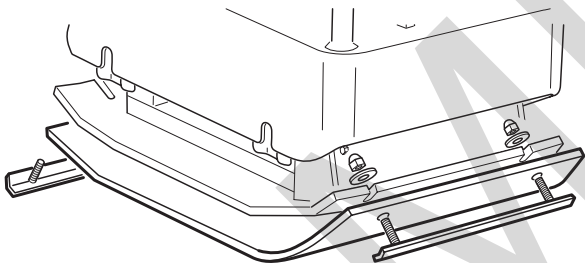

## PĀRVADĀŠANA

Mašīna aprīkota ar celšana cilpu, ko var izmantot āķim vai trosei.

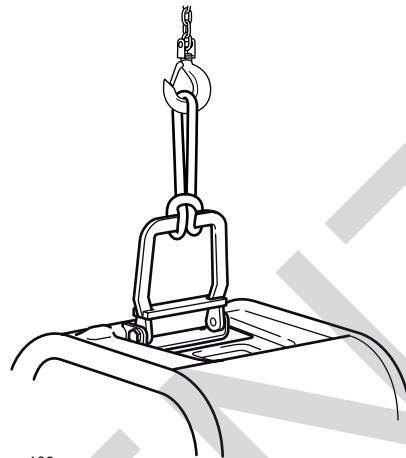

spac109

Pārbaudiet pirms celšanas, vai celšanas cilpa un tās stiprinājums pie mašīnas nav bojāti. Pārbaudiet arī pamatplates gumijas amortizatorus, vai tie nav bojāti vai atvienojušies.

Pārvadājot ar automobili, rokturim jābūt nolaistam uz priekšu un fiksētam ar pārvadāšanas fiksācijas ierīci. Mašīnai nostiprinātai ar, piemēram, apstiprinātām atsaitēm. Piezīme! Nostipriniet to pie pamatplates, nevis daļas ar gumijas amortizatoriem.

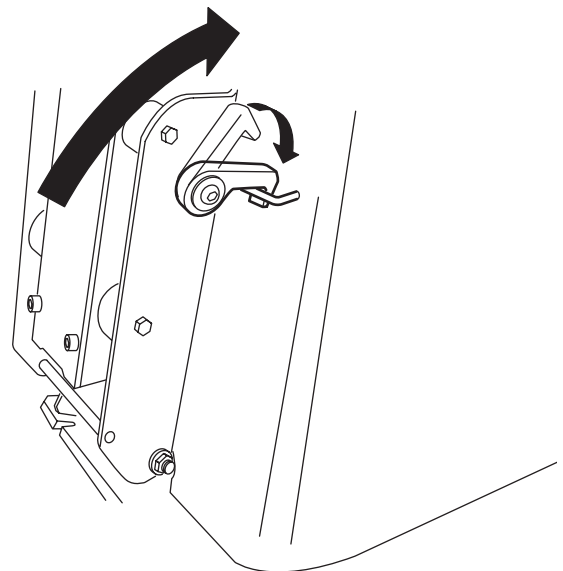

## Bloķēšanas ierīce pārvadāšanai

Pirms pārvadāšanas nostipriniet mašīnu ar atsaitēm atbilstoši ilustrācijai.

Piezīme! Nostipriniet to pie pamatplates, nevis daļas ar gumijas amortizatoriem.

# SWEPAC

## EK atbilstības deklarācija

Izgatavotājs

**Swepac AB**  
**Blockvägen 3**  
**34132 Ljungby**

1. Kategorija: Vibrācijas plate

2. Veids: FB160  
FB175  
FB235  
FB255  
FB265

3. Motora jauda: FB160.....4,9 kW  
FB175.....3,1 kW  
FB235.....6,0 kW  
FB255.....4,5 kW  
FB265.....4,8 kW

Produkts atbilst šādām, direktīvām:

2006 / 42 / EG

2000 / 14 / EG

2004 / 108 / EG

EN 500-1

EN 500-4

Tehnisko dokumentāciju sagatavojis:

Swepac AB, Blockvägen 3 SE-34132 Ljungby  
Tomass Johansons / Produkcijas inženieris

RAMMRENT

**SWEPAC**

**SWEPAC AB**

Adrese **Blockvägen 3, 341 32 Ljungby, Sweden**, tälr. **+46 (0)372-156 00**, fakss **+46 (0)372-837 41**, E-pastmail@swepac.se,  
Internets **www.swepac.se**